

# LOCK INSTRUCTIONS

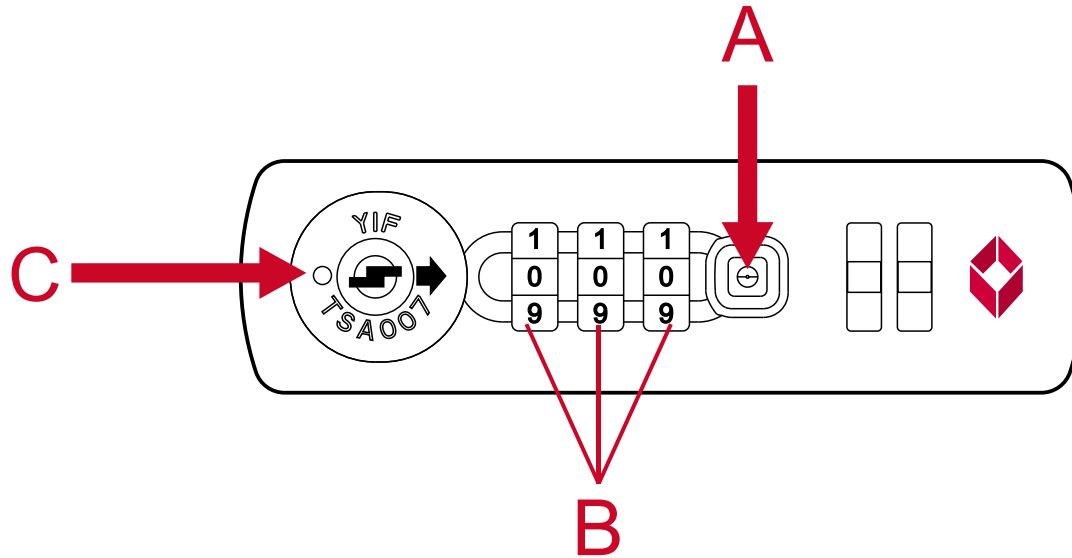

Lock used on the following collections: CHILL DLX, AICON, CHILL PALM, SPARKLE, HAVANG, CHILL, ARTIC

Från Början är alltid koden 0-0-0. För att ställa in din personliga kod, gör så här:

1. Se till att koden står på 0-0-0

2. Tryck in "reset" knappen (A) med t.ex. en penna, tills du hör ett klickljud.

Ställ in den kod du vill ha med hjulen (B), t.ex. 8-8-8.

3. Tryck / för sedan öppningsknappen (C), i pilens riktning, och "reset" knappen (A), åker ute igen med ett klickljud.

Du har nu ställt in din egen kod. Kom ihåg koden, och/eller förvara den på ett säkert ställe. För att ändra koden igen, gör om stegen ovan, men utgå från din kod.

# LOCK INSTRUCTIONS

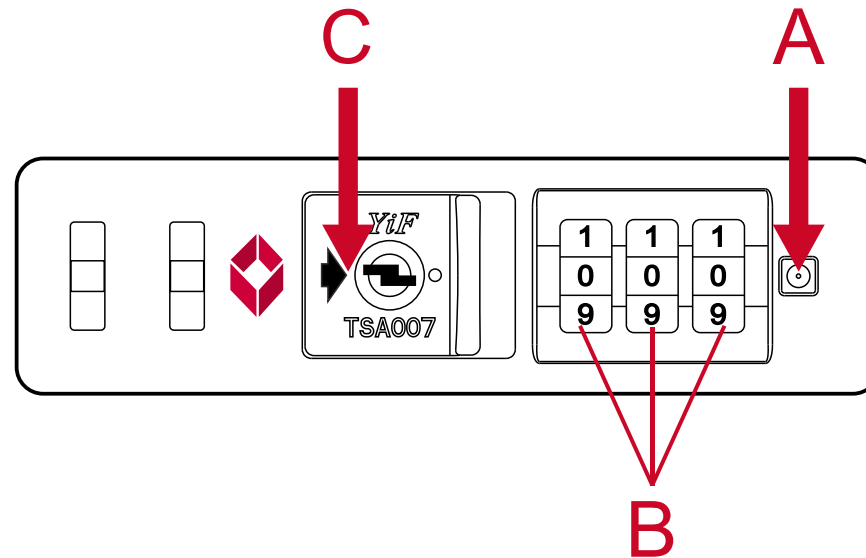

Lock used on the following collections: DELPHI, FALSTERBO, KIVIK, PASADENA, ENROTE

Från Början är alltid koden 0-0-0. För att ställa in din personliga kod, gör så här:

1. Se till att koden står på 0-0-0

2. Tryck in "reset" knappen (A) med t.ex. en penna, tills du hör ett klickljud.

Ställ in den kod du vill ha med hjulen (B), t.ex. 8-8-8.

3. Tryck / för sedan öppningsknappen (C), i pilens riktning, och "reset" knappen (A), åker ute igen med ett klickljud.

Du har nu ställt in din egen kod. Kom ihåg koden, och/eller förvara den på ett säkert ställe. För att ändra koden igen, gör om stegen ovan, men utgå från din kod.

# LOCK INSTRUCTIONS

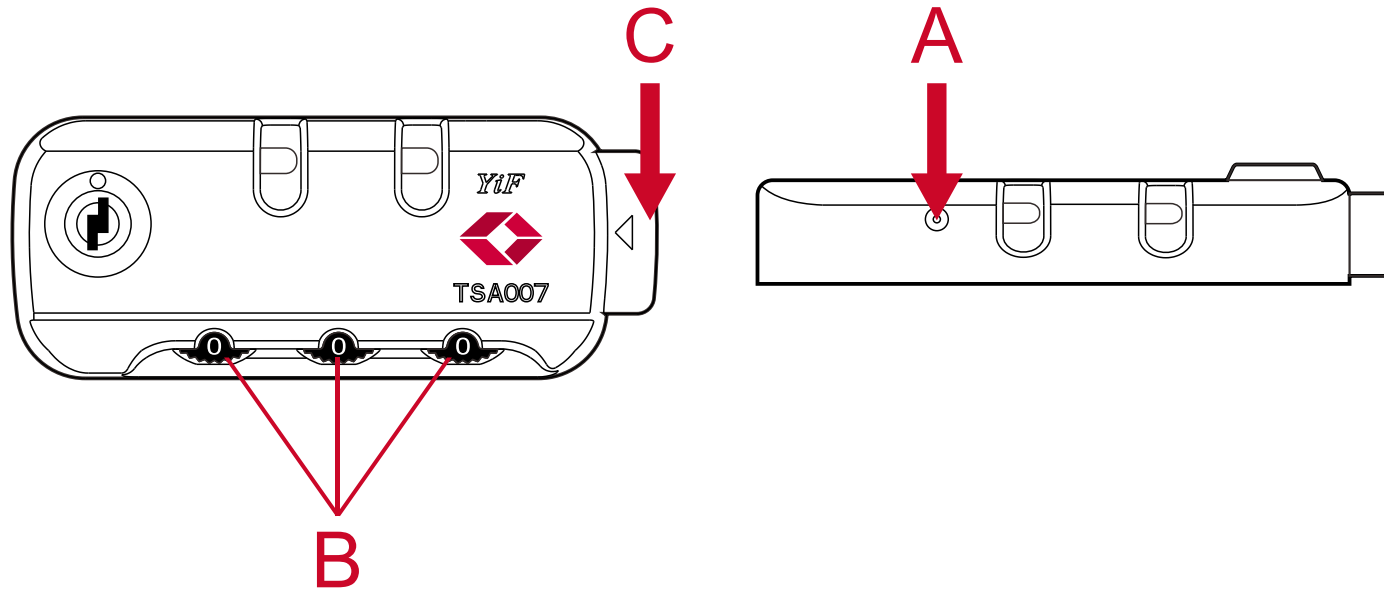

Lock used on the following collections: MALIBU from 2019/08

Från Början är alltid koden 0-0-0. För att ställa in din personliga kod, gör så här:

1. Se till att koden står på 0-0-0
2. Tryck in "reset" knappen (A) med t.ex. en penna, tills du hör ett klickljud.
3. Sätt den kod du vill ha med hjulen (B), t.ex. 8-8-8.
4. Tryck/för sedan öppningsknappen (C), i pilens riktning, och "reset" knappen (A), åker ute igen med ett klickljud.

Du har nu ställt in din egen kod. Kom ihåg koden, och/eller förvara den på ett säkert ställe. För att ändra koden igen, gör om stegen ovan, men utgå från din kod.

# LOCK INSTRUCTIONS

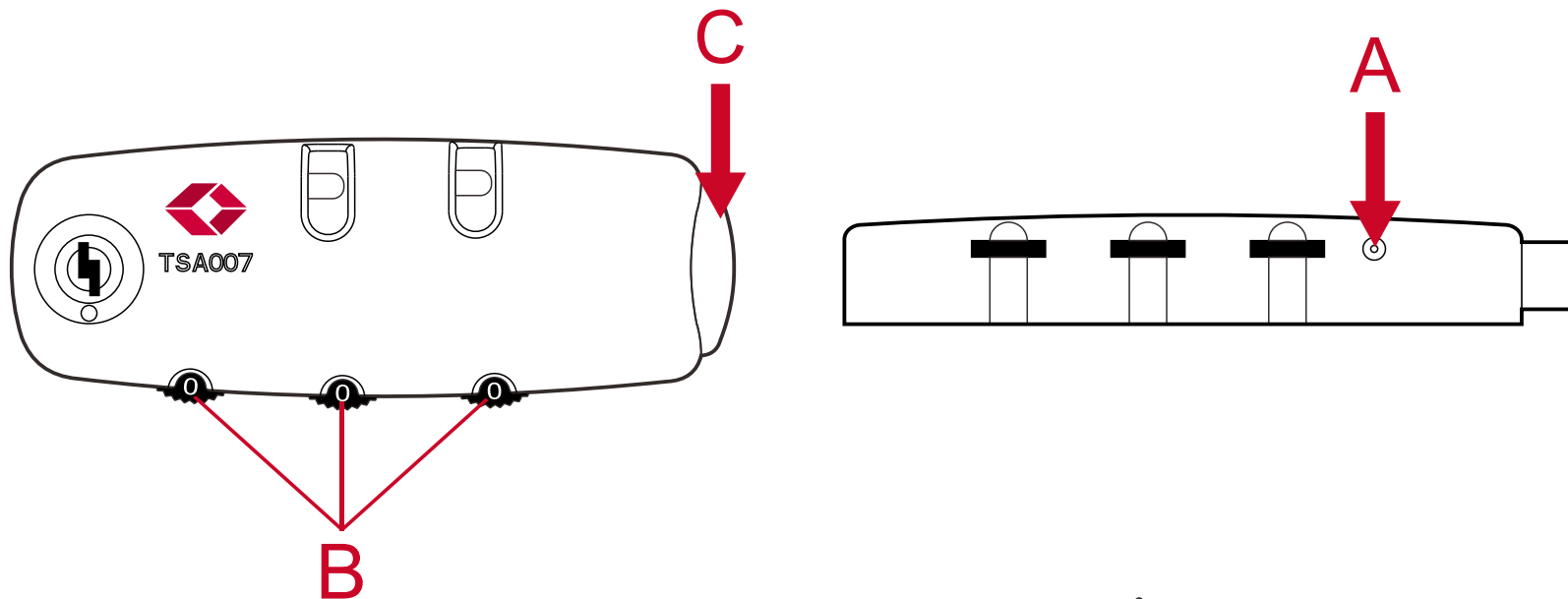

Lock used on the following collections: ÅHUS

Från Början är alltid koden 0-0-0. För att ställa in din personliga kod, gör så här:

1. Se till att koden står på 0-0-0

2. Tryck in "reset" knappen (A) med t.ex. en penna, tills du hör ett klickljud.

Sätt den kod du vill ha med hjulen (B), t.ex. 8-8-8.

3. Låsets kod är nu ändrad till din kod, efter att du tryckt / fört öppningsknappen (C), i pilens riktning, och "reset" knappen (A), åker ute igen med ett klickljud.

Du har nu ställt in din egen kod. Kom ihåg koden, och/eller förvara den på ett säkert ställe.

För att ändra koden igen, gör om stegen ovan, men utgå från din kod.

# LOCK INSTRUCTIONS

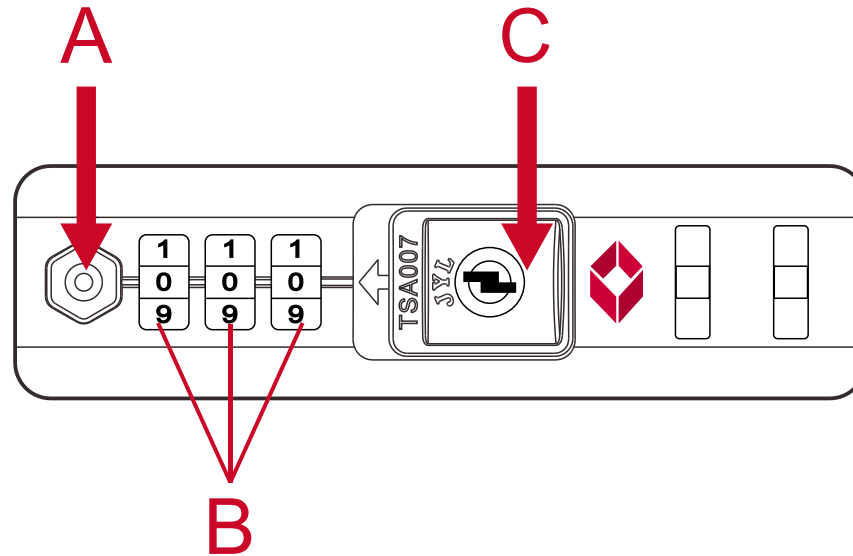

Lock used on the following collections: ÅHUS 2.0

Från Början är alltid koden 0-0-0. För att ställa in din personliga kod, gör så här:

1. Se till att koden står på 0-0-0

2. Tryck in "reset" knappen (A) med t.ex. en penna, tills du hör ett klickljud.

Ställ in den kod du vill ha med hjulen (B), t.ex. 8-8-8.

3. Låsets kod är nu ändrad till din personliga kod, efter att du tryckt / fört öppningsknappen (C), i pilens riktning, och "reset" knappen (A), åker ute igen med ett klickljud.

Du har nu ställt in din egen kod. Kom ihåg koden, och/eller förvara den på ett säkert ställe.

För att ändra koden igen, gör om stegen ovan, men utgå från din kod.

# LOCK INSTRUCTIONS

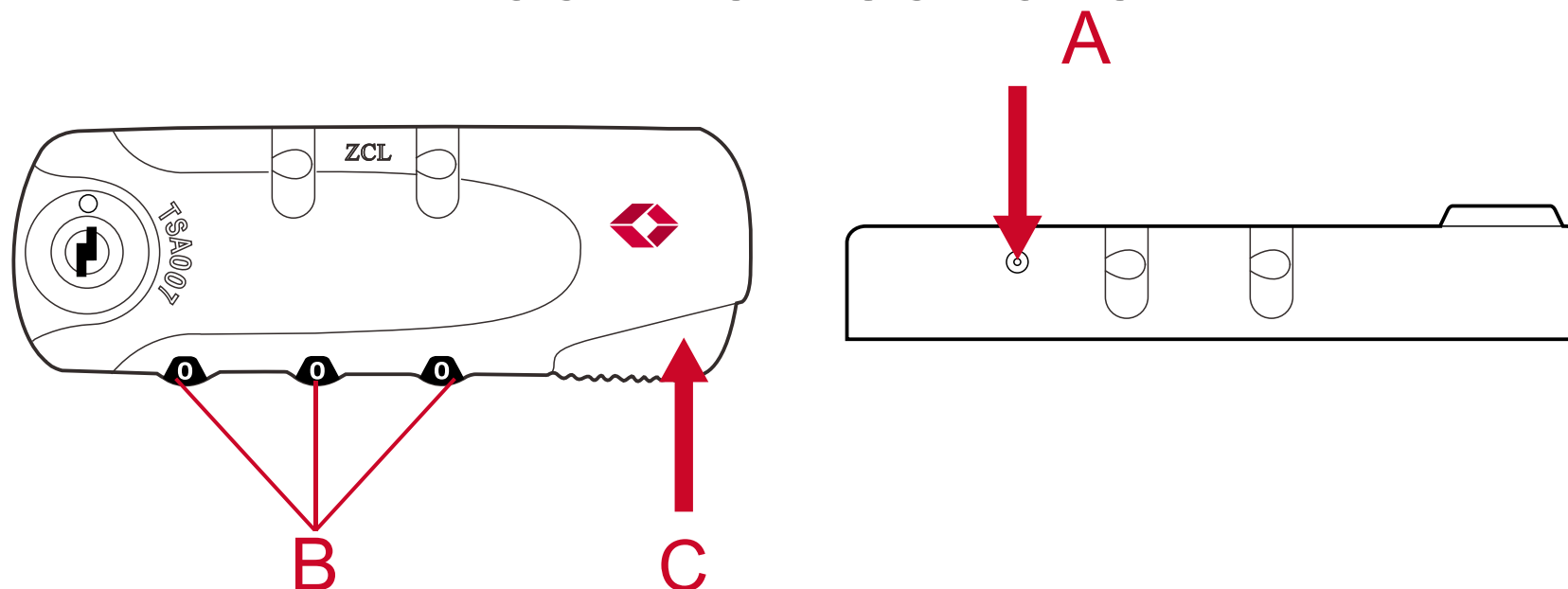

Lock used on the following collections: MALIBU up to 2019/07

Från Början är alltid koden 0-0-0. För att ställa in din personliga kod, gör så här:

1. Se till att koden står på 0-0-0
2. Tryck in "reset" knappen (A) med t.ex. en penna, tills du hör ett klickljud.
3. Sätt den kod du vill ha med hjulen (B), t.ex. 8-8-8.
4. Tryck/för sedan öppningsknappen (C), i pilens riktning, och "reset" knappen (A), åker ute igen med ett klickljud.

Du har nu ställt in din egen kod. Kom ihåg koden, och/eller förvara den på ett säkert ställe. För att ändra koden igen, gör om stegen ovan, men utgå från din kod.

# LOCK INSTRUCTIONS

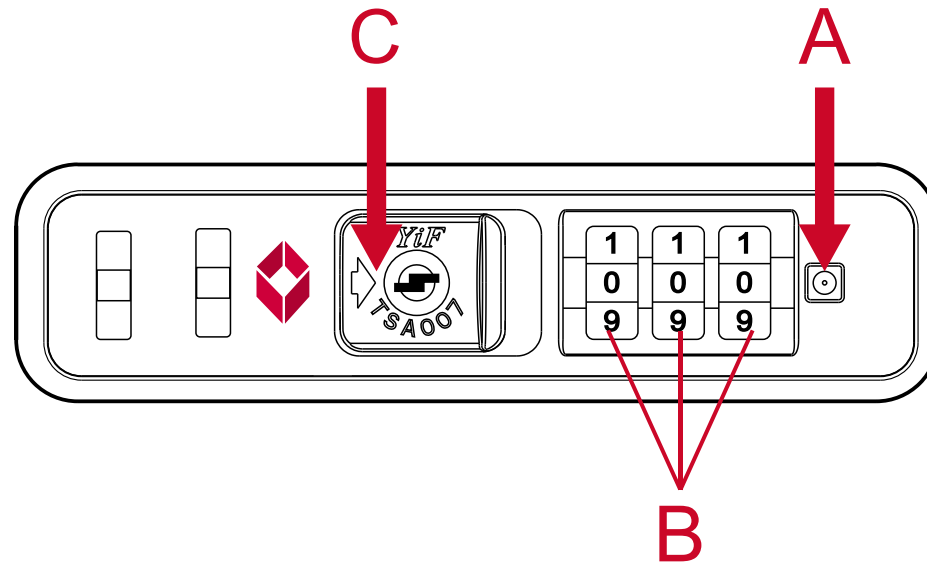

Lock used on the following collections: SWIFT

Från Början är alltid koden 0-0-0. För att ställa in din personliga kod, gör så här:

1. Se till att koden står på 0-0-0

2. Tryck in "reset" knappen (A) med t.ex. en penna, tills du hör ett klickljud.

Ställ in den kod du vill ha med hjulen (B), t.ex. 8-8-8.

3. Tryck / för sedan öppningsknappen (C), i pilens riktning, och "reset" knappen (A), åker ute igen med ett klickljud.

Du har nu ställt in din egen kod. Kom ihåg koden, och/eller förvara den på ett säkert ställe. För att ändra koden igen, gör om stegen ovan, men utgå från din kod.

# LOCK INSTRUCTIONS

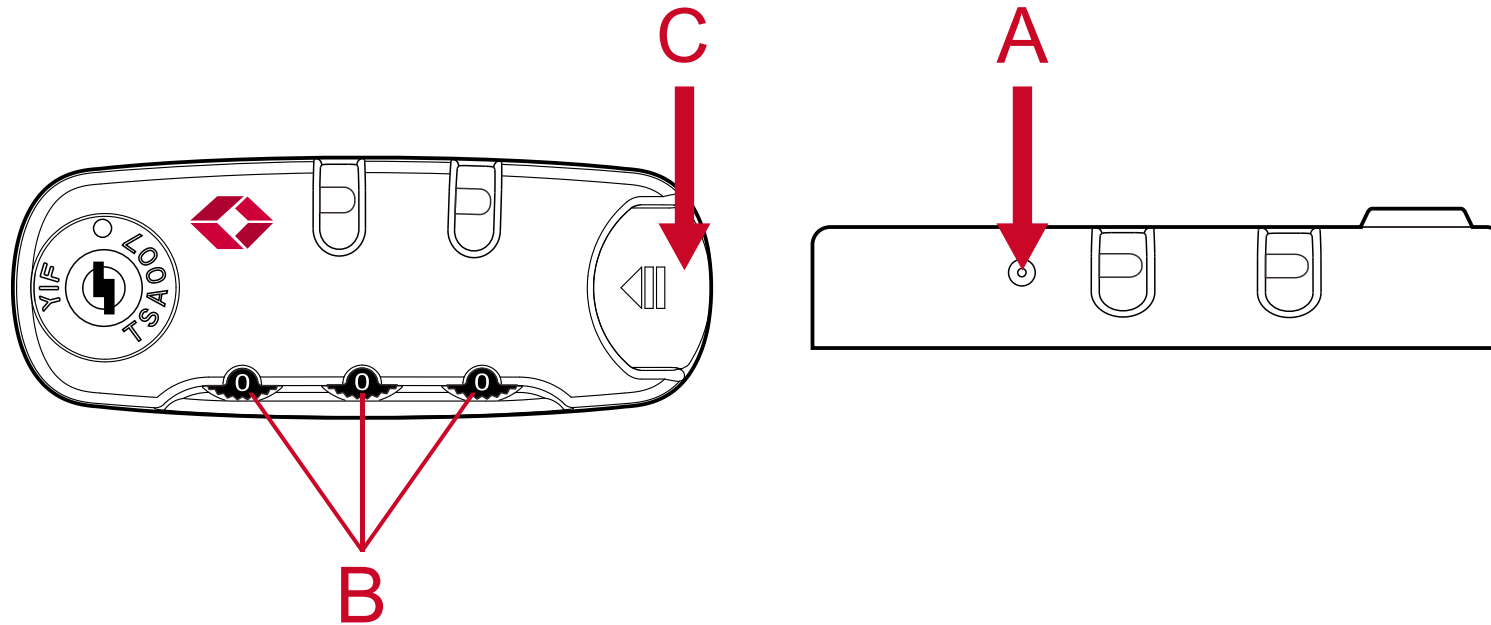

Lock used on the following collections: KNISLINGE

Från Början är alltid koden 0-0-0. För att ställa in din personliga kod, gör så här:

1. Se till att koden står på 0-0-0
2. Tryck in "reset" knappen (A) med t.ex. en penna, tills du hör ett klickljud.
3. Sätt den kod du vill ha med hjulen (B), t.ex. 8-8-8.
4. Tryck/för sedan öppningsknappen (C), i pilens riktning, och "reset" knappen (A), åker ute igen med ett klickljud.

Du har nu ställt in din egen kod. Kom ihåg koden, och/eller förvara den på ett säkert ställe. För att ändra koden igen, gör om stegen ovan, men utgå från din kod.



# LOCK INSTRUCTIONS

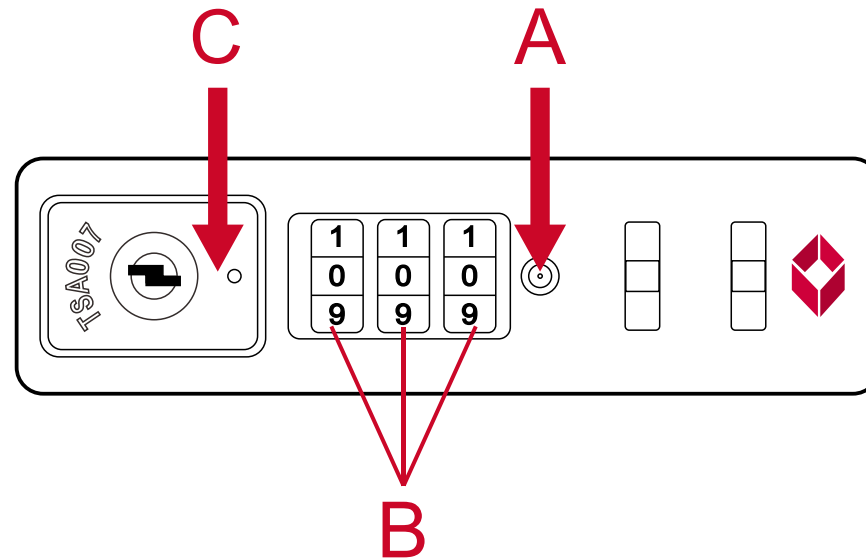

Lock used on the following collections: DURAMO

Från Början är alltid koden 0-0-0. För att ställa in din personliga kod, gör så här:

1. Se till att koden står på 0-0-0
2. Tryck in "reset" knappen (A) med t.ex. en penna, tills du hör ett klickljud.
3. Sätt den kod du vill ha med hjulen (B), t.ex. 8-8-8.
4. Tryck/för sedan öppningsknappen (C), i pilens riktning, och "reset" knappen (A), åker ute igen med ett klickljud.

Du har nu ställt in din egen kod. Kom ihåg koden, och/eller förvara den på ett säkert ställe. För att ändra koden igen, gör om stegen ovan, men utgå från din kod.